

DANIELE SEPE STAGEPLAN

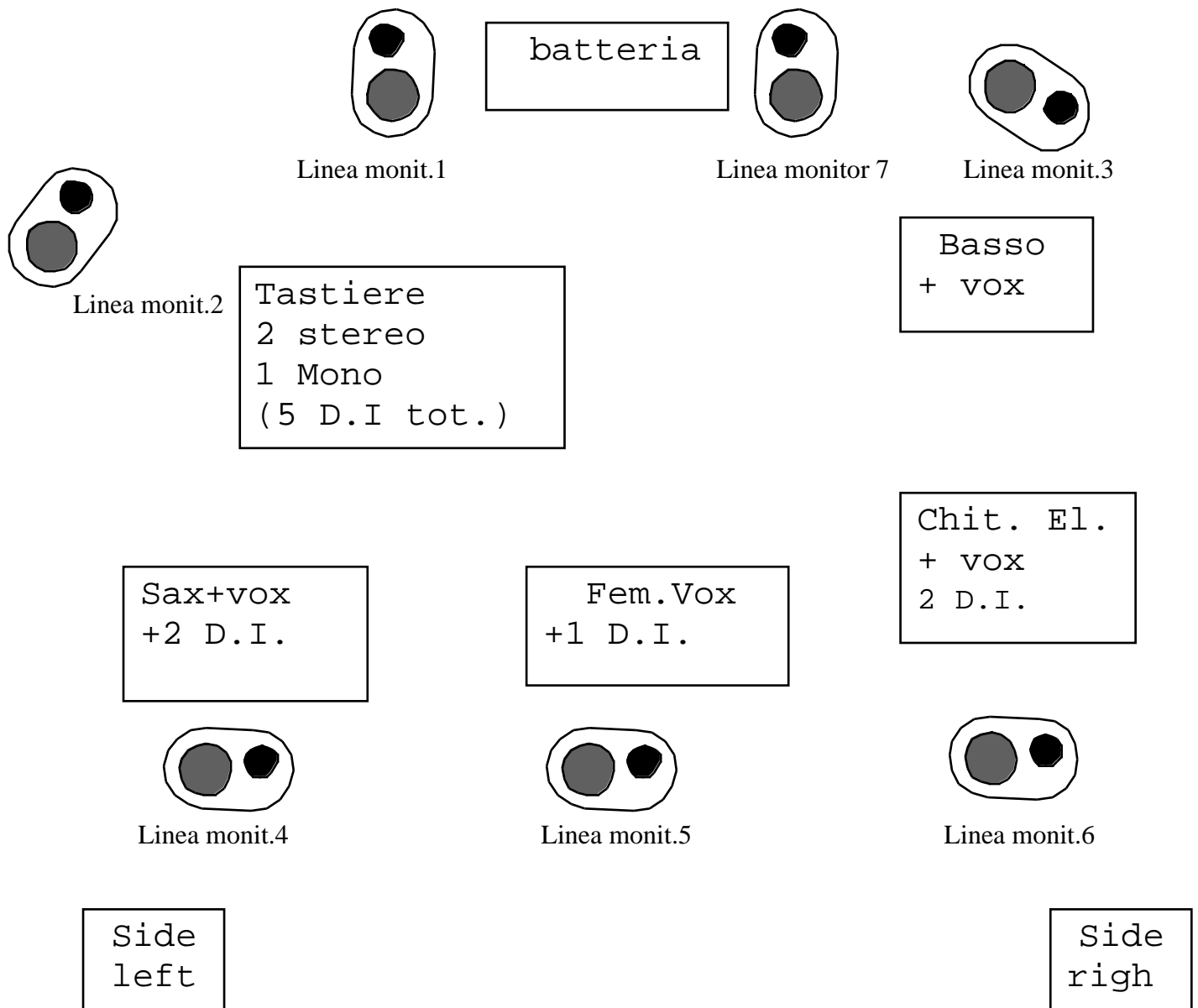

Back line :

Batteria acustica completa di sediolino, pedali e 5 reggi piatti
(YAMAHA o TAMBURO o SONOR o equivalente)

Ampli per basso non meno di 200 W
(AMPEG o WARWICK o simile)

Ampli per chitarra non meno di 150 W (Marshall Mesa o equivalente)

Piano Digitale non meno di 6 ottave tastiera pesata + sustain pedal + stand
(RD 500 o CLAVINOVA o equivalente)

MIXER SALA non meno di 32 canali + 3 ritorni stereo per effetti

1 lexicon pcm 80 o 70 o simile

1 lexicon pcm 80 o 70 o simile

1 multieffetto w/delay (yamaha spx 90/spx 900 or simile)

8 compressors limiters (dbx, bss, drawmer)

il mixer deve essere posizionato in posizione centrale rispetto al palco

MIXER PALCO non meno di 32 canali + 1 ritorno stereo per effetto

8 linee monitor + 2 sides

N.B. il mixer luci deve stare al fianco del mixer audio

FOH MIXER channel sheet

CH	INSTRUMENTS	MIC.	INSERT	ASSIGN
N° 1	CASSA	Akg d112	Compr. 1	
N° 2	RULL	Shure SM57	Compr. 2	
N° 3	HiHat	AKG c451 or sim.		
N° 4	Tom 1	Sennheiser MD421		
N° 5	Tom 2	Sennheiser MD421		
N° 6	Timp.	Sennheiser MD421		
N° 7	Oh-L	AKG c451 or sim.		
N° 8	Oh-R	AKG c451 or sim.		
N° 9	Add. Perc.	Shure SM57		
N° 10	Basso	D.I.	Compr. 5	
N° 11	Tast. Mono.	D.I.		
N° 12	Tast.L	D.I.		
N° 13	Tast.R	D.I.		
N° 14	El. Piano-L	D.I.		
N° 15	El. Piano-R	D.I.		
N° 16	El. Guitar L	D.I. (pre)		
N° 17	El. Guitar R	Shure SM58 (ampli)		
N° 18	Sax	Personal mic.		
N° 19	Vox Bass	Shure SM58		
N° 20	Vox Sax	Shure SM58+D.I	Compr. 6	
N° 21	Vox Fem.	Shure SM58+D.I	Compr. 7	
N° 22	Vox guit.	Shure SM58	Compr. 8	
N° 23	Loop Station	D.I.		
Ecc.				
GRP 1			Compr. 3	
GRP 2			Compr. 4	

Per qualsiasi informazione:

Daniele Di Giovanni cell. 349 5530736

o

Enzo Rizzo

cell. +39 339/ 578 48 78

Studio +39 (0)81 839 07 56

info@enzorizzo.com